



gerpasa

ALQUILER

ALQUILER Y VENTA DE
MAQUINARIA GERPASA, S.L.U.
P.I. El Canari
Vial Canal de Navarrés, 6-8
46690 L'Alcudia de Crespins
Telf. 96 224 09 88 – 687 880 162
comercial@gerpasa.com

TRANSPALETA ELÉCTRICA 2000KG CROWN WP2320

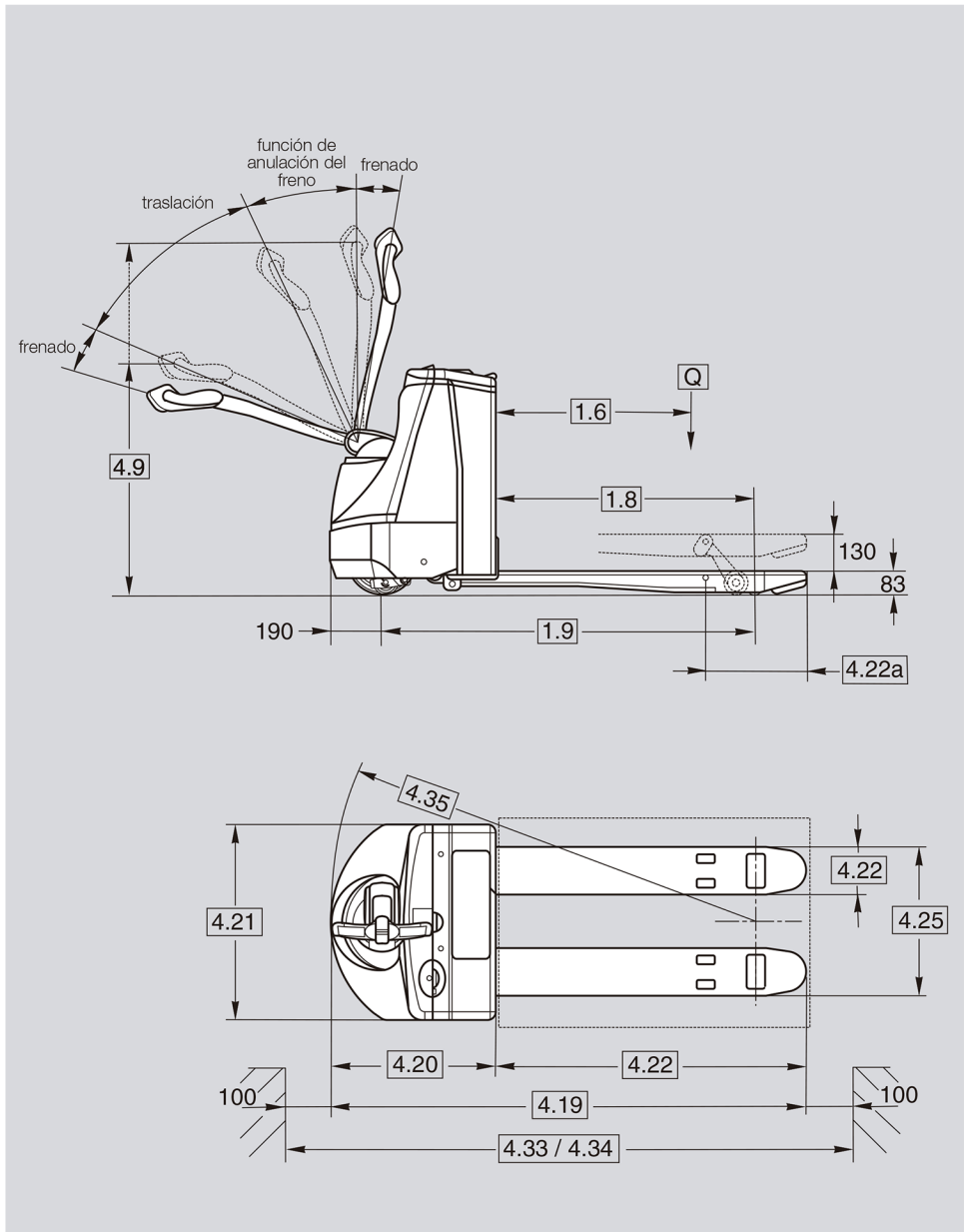

ESPECIFICACIONES GENERALES

Información general	1.1	Fabricante	Crown Equipment Corporation												
	1.2	Modelo										WP 2315-1.6	WP 2320-2.0		
	1.3	Alimentación										eléctrica			
	1.4	Conductor										guía a pie			
	1.5	Capacidad de carga		Q	t						1,6	2,0			
	1.6	Centro de la carga		c	mm							véase la tabla 1			
	1.8	Distancia hasta la carga	elevada	x	mm							véase la tabla 1			
	1.9	Batalla	elevada	y	mm							véase la tabla 1			
	Peso	2.1	Peso	sin batería											véase la tabla 1
2.2		Carga en el eje	con carga delante / detrás											véase la tabla 1	
2.3			sin carga delante / detrás											véase la tabla 1	
Ruedas	3.1	Tipo de ruedas												Vulkollan	
	3.2	Tamaño de ruedas	delante											Ø 250 x 85	
	3.3		detrás											Ø 82 x 110	
	3.4	Otras ruedas	ruedas estabilizadoras											Ø 90 x 50	
	3.5	Ruedas	nº (x = tracción) delante / detrás											1x + 2/2	
	3.6	Ancho de vía	delante		b10	mm								476	
	3.7		detrás		b11	mm								350 / 370 / 500	
Dimensiones	4.4	Altura de elevación		h3	mm									130	
	4.9	Altura brazo timón	en posición conducción mín. / máx.		h14	mm								780 / 1197	
	4.15	Altura de las horquillas	bajadas		h13	mm								83	
	4.19	Longitud total		l1	mm									véase la tabla 1	
	4.20	Long. unidad tracción		l2	mm					546				611	
	4.21	Anchura total		b1	mm									712	
	4.22	Dimensiones horquillas		AxAxF	mm									77 x 170 x 1150	
	4.22a	Longitud punta horquillas			mm									véase la tabla 1	
	4.25	Ancho entre horquillas		b5	mm									véase la tabla 1	
	4.32	Distancia hasta el suelo	centro de la batalla		m2	mm								35	
4.33	Anchura pasillo de trabajo *	palé 1000x1200 través, horq. elev.		Ast	mm					1744			1809		
4.34	Ancho pasillo trabajo **	palé 800x1200 largo, horq. elev.		Ast	mm					1944			2009		
4.35	Radio de giro	elevada		Wa	mm								véase la tabla 1		
Performance	5.1	Velocidad despl.	con / sin carga						km/h					5,5 / 6,0	
	5.2	Velocidad de elevación	con / sin carga						m/s					0,04 / 0,06	
	5.3	Velocidad de descenso	con / sin carga						m/s					0,06 / 0,06	
	5.8	Pendiente máx. superable	con / sin carga, rég. 5 min.						%					10 / 25	
	5.10	Freno de servicio												eléctrico	
Motors	6.1	Motor de tracción	régimen a S2 60 min.						kW					1,4	
	6.2	Motor de elevación	régimen a S3 15 %						kW					1,0	
	6.3	Batería	según DIN 43535											B	
		Tamaño máx. comp. batería			FxAxA	mm					146 x 660 x 604			212 x 624 x 627	
	6.4	Tensión de la batería	capacidad nominal K5						V/Ah		24 / 150			24 / 240	
6.5	Peso de la batería							kg		153			212		
8.1	Tipo de controlador	tracción											transistor		

Tabla 1				WP 2315-1.6								WP 2320-2.0							
1.6	Centro de la carga	c	mm	400	500	600	600	400	500	600	600	700	800	800	900	1000	1200		
1.8	Distancia hasta la carga ¹	elevada	x	mm	544	739	894	944	544	739	894	944	1144	1244	1344	1544	1744	2144	
1.9	Batalla ¹	elevada	y	mm	900	1095	1250	1300	965	1160	1315	1365	1565	1665	1344	1544	1744	2144	
2.1	Peso	sin batería		kg	326	331	334	336	326	331	334	336	345	360	365	377	394	418	
2.2	Carga en el eje	con carga	delante	kg	571	615	679	679	734	797	838	890	964	968	1029	1078	1039	949	
			detrás	kg	1508	1469	1408	1410	1804	1746	1708	1658	1593	1599	1548	1511	1397	1211	
2.3	Carga en el eje	sin carga	delante	kg	340	353	365	367	403	418	426	430	445	453	463	476	492	513	
			detrás	kg	129	121	112	112	135	125	120	118	112	114	114	113	114	117	
4.19	Longitud total	l1	mm	1346	1541	1696	1746	1411	1606	1761	1811	2011	2111	2211	2411	2611	3011		
4.20	Longitud de la unidad motriz	l2	mm	546				611											
4.22	Dimensiones horquillas	A x A	mm	77 x 170								77 x 170							
	Longitud de las horquillas	l	mm	800	995	1150	1200	800	995	1150	1200	1400	1500	1600	1800	2000³	2400³		
4.22a	Longitud punta horquillas		mm	368								368							
4.25	Ancho entre horquillas	b5	mm	520 / 540 / 670								520 / 540 / 670							
4.35	Radio de giro ¹	elevada	Wa	mm	1088	1283	1438	1488	1153	1348	1503	1553	1753	1853	1953	2153	2353	2753	

Equipamiento estándar

1. Timón de control X10®
2. Sistema eléctrico de 24 V
3. Control de tracción por transistor MOSFET
4. Motor de tracción de excitación separada (SEM)
5. Control variable de velocidad de tracción
6. Interruptor liebre/tortuga con dos niveles programables de rendimiento de marcha
7. Desconector de emergencia
8. Interruptor con llave
9. Botón del claxon en cada empuñadura
10. Sistema de freno de servicio eléctrico (regenerativo y resistente al desgaste)
11. Conector de batería SBE 160 rojo
12. Zona de anulación del freno, posibilidad de traslación a velocidad lenta con el timón en posición casi vertical
13. Rueda motriz y rodillos de carga sencillas de Vulkollan
14. Ruedas estabilizadoras de poliuretano
15. Pulsador de seguridad por inversión de marcha
16. Indicador de descarga de la batería con bloqueo de elevación y cuentahoras integrado
17. Freno con aplicación por muelle y liberación electromagnética.
18. Retención en rampa
19. Cubierta superior de la batería en acero

Equipamiento opcional

1. Conector de batería DIN 160 A
2. Protección frigorífica con temperatura de servicio a -30°C
3. Varias longitudes y separaciones de horquillas
4. Terminal de servicio para
 - ajuste de rendimiento
 - diagnóstico de la carretilla
5. Función de extracción de la batería (la longitud de la unidad de tracción aumenta en 32 mm, WP 2320)
6. Rueda motriz de goma Ø 250 x 100 mm
7. Supertrac Ø 250 x 85 mm
8. Rodillos de carga en tándem Ø 82 x 82 mm, Vulkollan

9. Cargador integrado de alta frecuencia
10. Teclado
11. Preparada para InfoLink

Bastidor y chasis

Diseñado utilizando CAD y análisis de elementos finitos para ofrecer una estructura de acero optimizada. Diseño robusto con la mínima deformación y poca presión. Un zócalo de acero y el contorno redondeado de la máquina dan una máxima protección para el conductor y evitan daños a las mercancías. Las horquillas son de acero de alta resistencia y disponen de unos patines integrados de entrada y salida de pallets, aportando una manipulación fácil y segura.

Ruedas y rodillos

La rueda motriz, con un diámetro de 250 mm, está disponible de serie en Vulkollan, y opcionalmente en goma, goma rayada o Supertrac. Los amortiguadores regulables de las ruedas estabilizadoras proporcionan un agarre excelente para la rueda motriz y una estabilidad excepcional para la carretilla. Los rodillos de carga de Vulkollan incorporan un protector anti-suciedad para el rodamiento y el eje. Están disponibles en versión sencilla o en tándem, y garantizan una larga vida.

Sistema eléctrico

El sistema eléctrico de 24 V incorpora un motor de tracción de excitación separada (SEM) diseñado para ofrecer un óptimo rendimiento y máxima eficacia del sistema.

El controlador de tracción MOSFET está equipado con una función de retención en rampa que reduce al mínimo las posibilidades de que la carretilla se mueva al soltar el freno en una pendiente. Los obstáculos pueden superarse fácilmente gracias al dispositivo de aumento de potencia, que puede generar hasta un 15% más de potencia durante 3 segundos. Un sistema de diagnóstico de a bordo reduce al mínimo el tiempo necesario para la resolución de problemas. Un terminal de servicio opcional

permite ajustar los niveles de rendimiento para adecuarse a las necesidades del cliente y de la aplicación. El frenado regenerativo y sin fricción se aplica cuando el pulsador de dirección (marcha delante/marcha atrás) vuelve a la posición neutral. El cambio del sentido de la marcha aumenta el efecto de frenado del motor. El nivel de frenado es programable.

Caja de engranajes, motor y freno

La caja de engranajes de alto rendimiento está diseñada para producir el menor ruido posible. El freno de estacionamiento, montado directamente en el motor de tracción, es aplicado por muelle y tiene liberación electromagnética. El par de frenado es transmitido a la rueda motriz a través de los engranajes de la reductora.

Baterías

La batería está colocada de modo seguro en un compartimento totalmente cerrado, y puede sacarse verticalmente. La batería, al igual que el conector, es fácilmente accesible. La tapa de la batería puede abrirse o, si fuese necesario, quitarse retirando el enganche. Las carretillas ofrecen opcionalmente un cargador integrado de alta frecuencia.

Sistema hidráulico de elevación

Un robusto motor en serie de 1,0 kW con depósito integral de aceite y la válvula de control alimentan los 2 cilindros de elevación provistos de vástagos cromados. La válvula de control de flujo permite un descenso suave incluso cuando la carretilla está cargada al máximo. Una válvula de retorno protege a los componentes y el chasis ante una sobrecarga. El micro de corte de elevación impide un consumo de energía innecesario, reduce las emisiones de ruido y evita que se aplique un exceso de presión a los componentes de elevación. Los robustos casquillos y los engrasadores en todos los puntos articulados del sistema de elevación hacen que la carretilla sea ideal para aplicaciones industriales pesadas.

Los tirantes y soportes de elevación de los rodillos de carga están fabricados en acero de alta calidad para garantizar una capacidad de carga máxima. Todos los pernos están cromados como medida de protección contra el óxido y la corrosión.

Timón y controles

El robusto timón de control X10® de la WP está diseñado para proporcionar un radio de giro óptimo con el mínimo esfuerzo de la dirección. Todos los botones de control, son fácilmente accesibles para ambas manos con mínimos movimientos de muñeca. Los botones del claxon están integrados en las empuñaduras y son completamente intuitivos. El ergonómico pulsador de dirección (marcha delante/marcha atrás) permite maniobras precisas. Dependiendo de las condiciones de trabajo, puede reducirse la velocidad máxima de desplazamiento por medio del interruptor liebre/tortuga. El freno de estacionamiento se activa en las posiciones superior e inferior del timón de control. Para trabajar en zonas estrechas existe una función integrada de anulación del freno, que permite maniobrar a velocidad lenta con el timón en posición casi vertical. El timón de control permanece dentro del perímetro de la unidad de tracción en todo momento, incluso al realizar un giro de 90°. Cuando el pulsador de dirección se encuentra en la posición neutral, el freno de estacionamiento se activa de inmediato, evitando así movimientos inesperados.

Normas de seguridad

Se cumplen todas las normas de seguridad europeas. Los datos de dimensiones y prestaciones pueden variar a causa de tolerancias de fabricación. Las prestaciones están basadas en un vehículo de tamaño medio y son afectadas por el peso, estado de la carretilla, cómo esté equipada y las condiciones de la zona de trabajo. Los productos Crown y sus especificaciones pueden variar sin previo aviso.