

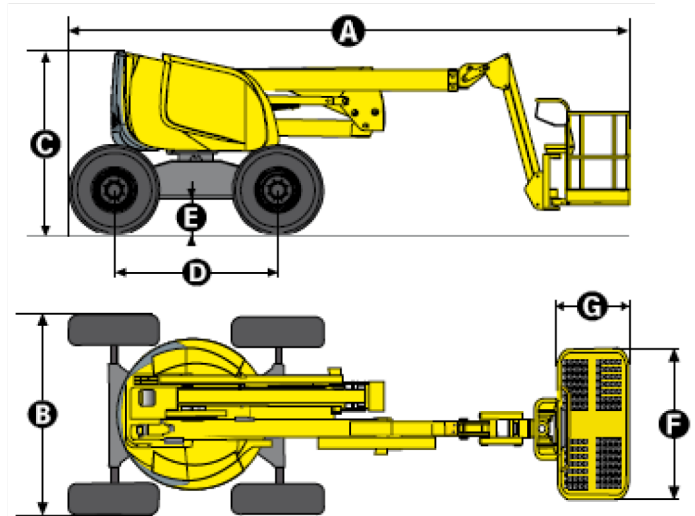

## PLATAFORMA ARTICULADA TODO TERRENO HA16SPX MARCA: HAULOTTE

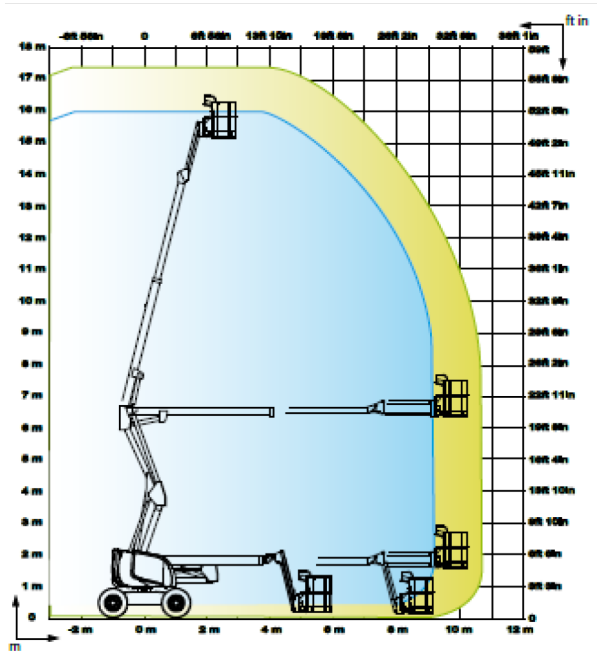

### DATOS TÉCNICOS

### HA16SPX

Altura de trabajo	16 m
Altura plataforma	14 m
Alcance máximo	9.15 m
Punto de articulación	6.5 m
Capacidad máxima	230 kg
<b>F x G</b> Dimensiones plataforma	1.8 x 0.8 m
<b>A</b> Largo replagada	6.8 m
Largo transporte	5.15 m
<b>B</b> Ancho	2.3 m
<b>C</b> Altura replagada	2.2 m
Altura transporte	2.55 m
Ángulo de abatimiento vertical del pendular	140° (+70/-70)
Ángulo de rotación de la plataforma	180° (+90/-90)
Ángulo de rotación de la torreta	350°
Alcance trasero	0 m
<b>D</b> Distancia entre ejes	2 m
<b>E</b> Altura al suelo	38 cm
Inclinación	5°
Velocidad de traslación	0.8 - 5.5 km/h
Pendiente máxima	40 %
Radio de giro exterior	4.5 m
Neumáticos espumados	14-17.5
Motor diesel	31.2 kW - 42 hp
Depósito hidráulico	100 l
Capacidad del depósito	72 l
Peso total	6700 kg

### EQUIPAMIENTO ESTÁNDAR

- 4 ruedas motrices y 2 ruedas directrices delanteras
- Rotación de la torreta 350°
- Utilización en exterior: resiste velocidades de viento hasta 45km/h
- Motor abatible facilitando el mantenimiento
- Depósito gasoil 72 l; altura del tapón de llenado 1,50 m
- Alarma controlador de inclinación 5°
- Baterías de arranque 12 V
- Equipo de emergencia eléctrico manipulado desde la cesta
- Posición de rueda libre
- Contador de horas
- Bloqueo mecánico de la orientación de la torreta
- Anillas de remolque y elevación